

BESCHRIJVING

1. Paal om aan de grond te bevestigen, bestaande uit staalplaat van minstens 3 mm dik, behandeld tegen corrosie door elektroverzinking en een laag gestructureerde epoxyverf (standaardkleur: oranje RAL 2000). De totale dikte van de behandeling bedraagt meer dan 160 µm.
2. Vastgeschroefd inspectieluik.
3. Opening aan de onderzijde van de paal voor de doorvoer van de kabels.

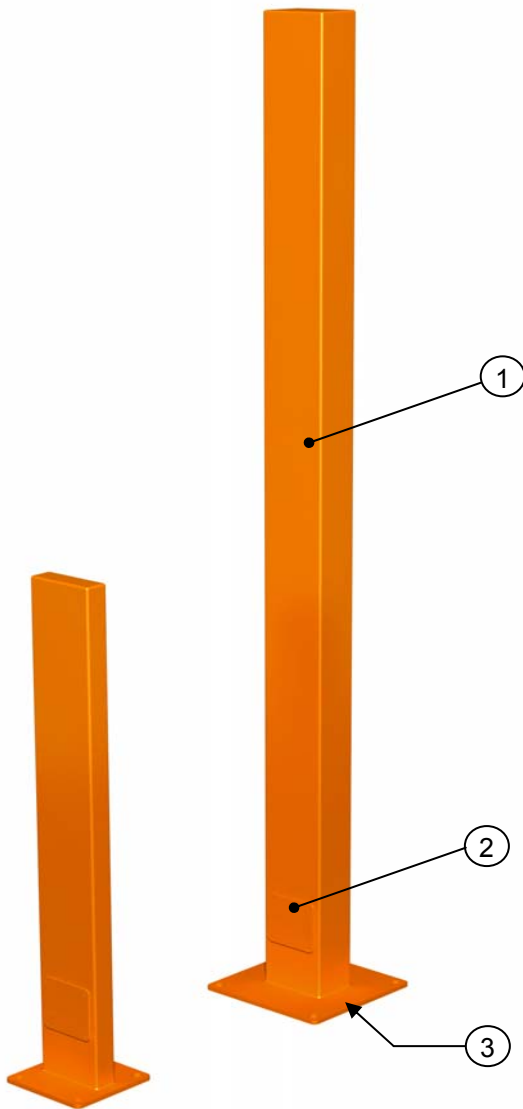

PST enkele hoogte

PST dubbele hoogte

De PST-steunvoet is een holle paal waaraan elk type controleapparatuur bevestigd kan worden (niet bijgeleverd): badgelezer, intercominstallatie met oproepknop, etc.

De hoogte van de enkelvoudige PST maakt de controleapparatuur toegankelijk voor personenwagens, terwijl de dubbele PST eveneens geschikt is voor vrachtwagens.

Dankzij hun design zijn de PST's combineerbaar met alle apparatuur van het voertuigengamma van Automatic Systems (slagbomen, inklapbare obstakels, etc.).

TECHNISCHE GEGEVENS

- Gewicht van de enkelvoudige paal (leeg): 13 kg.
Gewicht van de dubbele paal (leeg): 35 kg.

DOOR DE KLANT UIT TE VOEREN WERKEN

- Grondbevestiging in functie van de aard van de grond.
- Bevestiging van de controleapparatuur aan de PST.
- Eventuele elektrische voeding naargelang het type geïntegreerde controleapparatuur.
- Elektrische bekabeling naar de gecontroleerde apparatuur (slagboom, inklapbaar obstakel, ...).

OPTIES

- Verf in een andere RAL-kleur.

STANDAARDAFMETINGEN (mm)

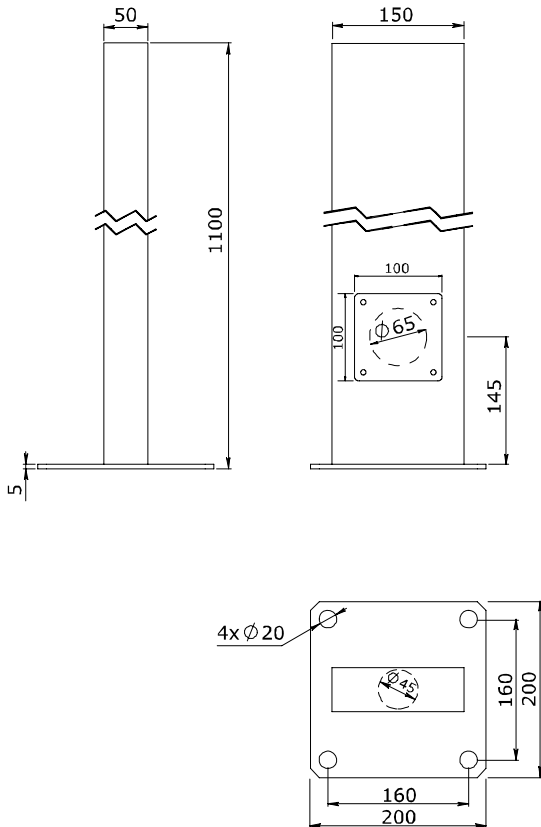

PST enkele hoogte

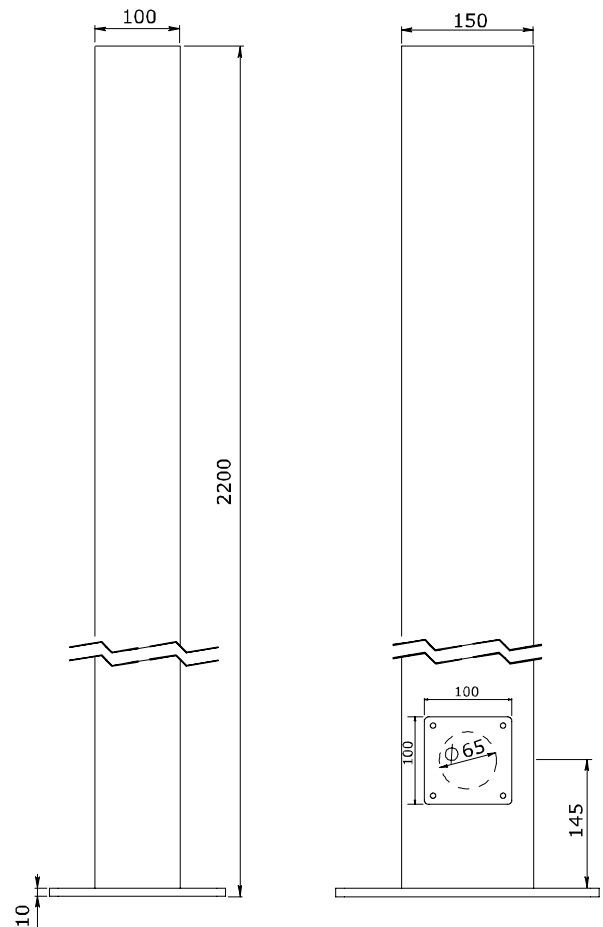

PST dubbele hoogte