

Paal voor alle producten, behalve BL4x

BESCHRIJVING

1. Paal om aan de grond te bevestigen, bestaande uit staalplaat van minstens 4 mm dik, behandeld tegen corrosie door elektroverzinking en een laag gestructureerde epoxyverf (standaardkleur: oranje RAL 2000). De totale dikte van de behandeling bedraagt meer dan 160 µm.
2. Opening aan de onderzijde van de paal voor de doorvoer van de kabels.
3. Gewicht van de paal: 24 kg.

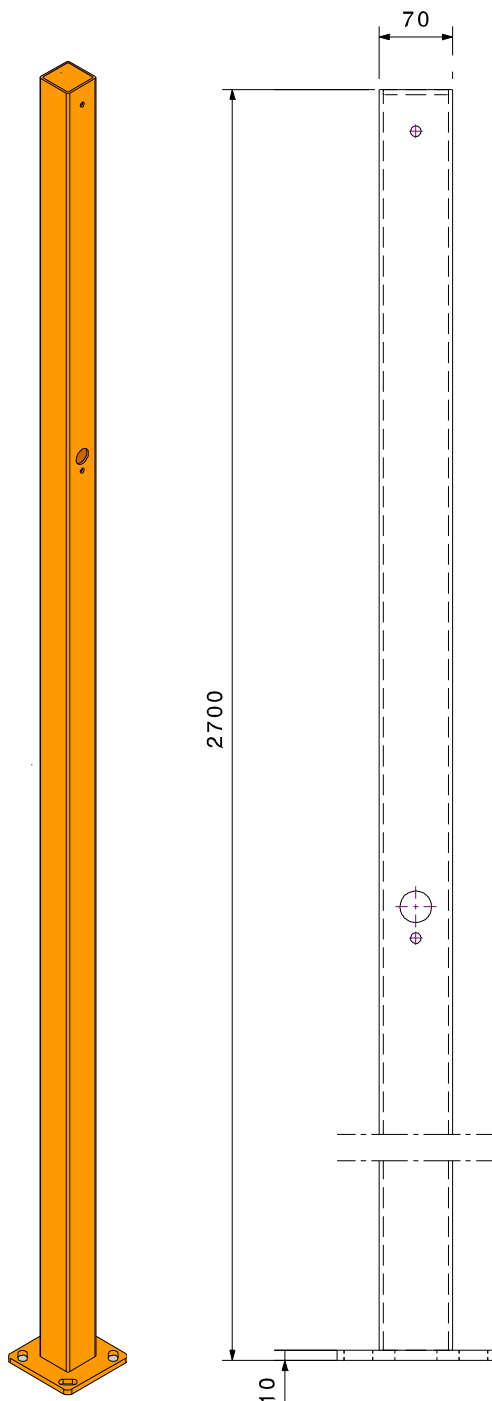

STANDAARDAFMETINGEN (mm)

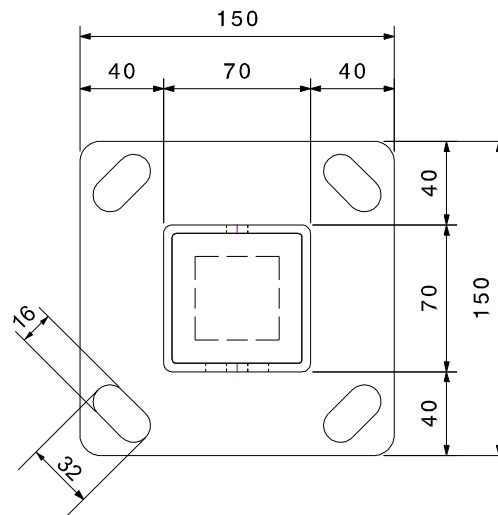

Paal voor BL4x slagbomen

BESCHRIJVING

1. Paal om aan de grond te bevestigen, bestaande uit staalplaat van minstens 3 mm dik, behandeld tegen corrosie door elektroverzinking.
2. Vastgeschroefd inspectieluik.
3. Plastic dop te dekken.
4. Opening aan de onderzijde van de paal voor de doorvoer van de kabels.
5. Gewicht van de paal: 24 kg.

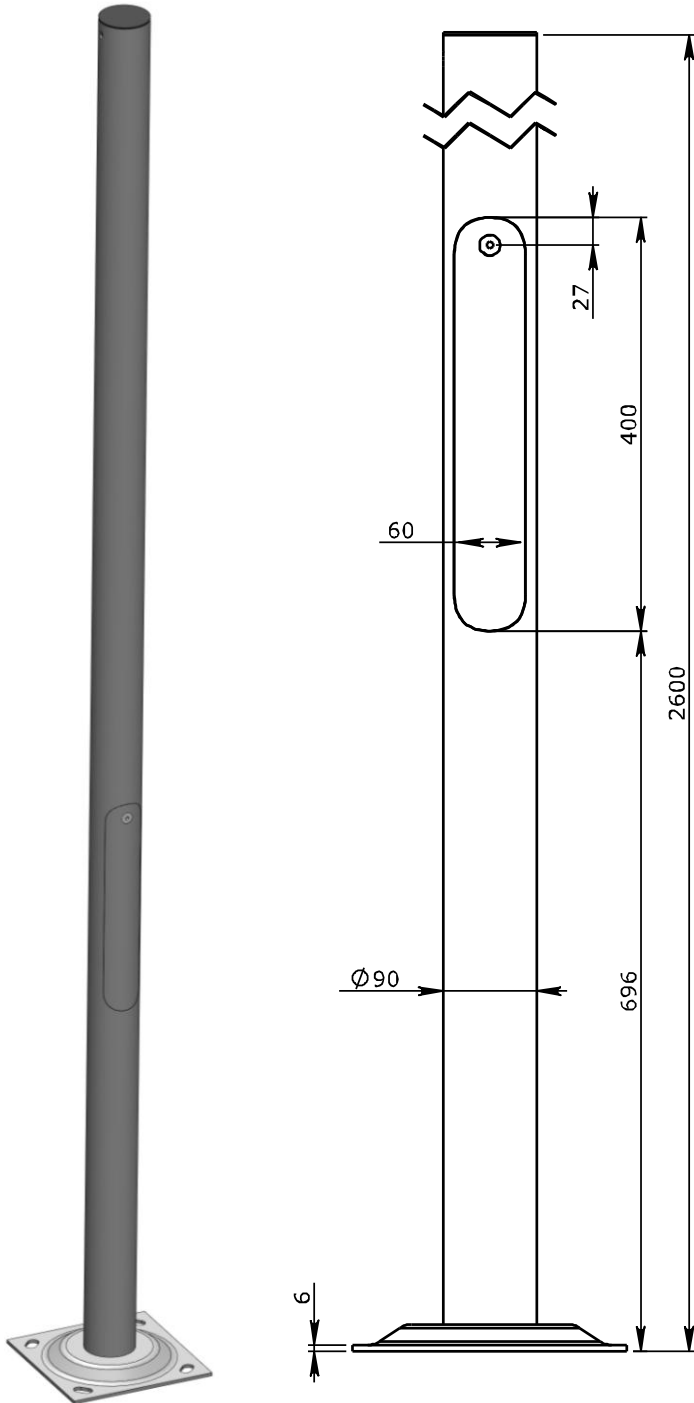

STANDAARDAFMETINGEN (mm)

